



Ortopedia

Cod. Paciente

Técnico

Fecha

Rogue^{XP}

- Carga máxima 90 kg.
- Máximo ancho de asiento 45 cm.
- Chasis rígido en aluminio 7000.
- Máxima capacidad de crecimiento, ajuste y posicionamiento.
- Opción de 5ª rueda dinámica.
- Gran facilidad de ajuste.
- Plataforma de reposapiés en aluminio, ajustable en ángulo y profundidad.
- Cubierta trasera neumática negra o antipinchazos negra de 1".
- Fenders ajustables en aluminio (negro).
- Respaldo con posición RELAX 2", 4", 6" y empuñaduras de empuje plegables.
- Protector de reposapiés.

Rogue^{XP} - Incluye kit de crecimiento ¹ 2.678 €

¹ El kit de crecimiento se entregará una sola vez sin cargo en el período comprendido entre 6 meses y 2 años posteriores a la entrega de la silla, para la medida que lo solicite el cliente y dentro de las medidas posibles. No incluye panel de asiento.

Chasis

Ancho de asiento / Profundidad del asiento

Seleccione al ancho y la profundidad de asiento deseados. Ver referencias A y B en la última página de la Hoja de pedido de Rogue XP.

		Ancho de Asiento cm (in)									
		25 (10)	28 (11)	30 (12)	33 (13)	35 (14)	38 (15)	40 (16)	43 (17)	45 (18)	
Profundidad de Asiento cm (in)	Precio	S/C	S/C	S/C	S/C	S/C	S/C	S/C	S/C	S/C	S/C
	25 (10)	S/C	<input type="checkbox"/>	<input type="checkbox"/>	<input type="checkbox"/>	<input type="checkbox"/>	<input type="checkbox"/>	<input type="checkbox"/>	<input type="checkbox"/>	<input type="checkbox"/>	<input type="checkbox"/>
	28 (11)	S/C	<input type="checkbox"/>	<input type="checkbox"/>	<input type="checkbox"/>	<input type="checkbox"/>	<input type="checkbox"/>	<input type="checkbox"/>	<input type="checkbox"/>	<input type="checkbox"/>	<input type="checkbox"/>
	30 (12)	S/C	<input type="checkbox"/>	<input type="checkbox"/>	<input type="checkbox"/>	<input type="checkbox"/>	<input type="checkbox"/>	<input type="checkbox"/>	<input type="checkbox"/>	<input type="checkbox"/>	<input type="checkbox"/>
	33 (13)	S/C	<input type="checkbox"/>	<input type="checkbox"/>	<input type="checkbox"/>	<input type="checkbox"/>	<input type="checkbox"/>	<input type="checkbox"/>	<input type="checkbox"/>	<input type="checkbox"/>	<input type="checkbox"/>
	35 (14)	S/C	<input type="checkbox"/>	<input type="checkbox"/>	<input type="checkbox"/>	<input type="checkbox"/>	<input type="checkbox"/>	<input type="checkbox"/>	<input type="checkbox"/>	<input type="checkbox"/>	<input type="checkbox"/>
	38 (15)	S/C	<input type="checkbox"/>	<input type="checkbox"/>	<input type="checkbox"/>	<input type="checkbox"/>	<input type="checkbox"/>	<input type="checkbox"/>	<input type="checkbox"/>	<input type="checkbox"/>	<input type="checkbox"/>
	40 (16)	S/C	<input type="checkbox"/>	<input type="checkbox"/>	<input type="checkbox"/>	<input type="checkbox"/>	<input type="checkbox"/>	<input type="checkbox"/>	<input type="checkbox"/>	<input type="checkbox"/>	<input type="checkbox"/>
	43 (17)	S/C	<input type="checkbox"/>	<input type="checkbox"/>	<input type="checkbox"/>	<input type="checkbox"/>	<input type="checkbox"/>	<input type="checkbox"/>	<input type="checkbox"/>	<input type="checkbox"/>	<input type="checkbox"/>
	45 (18)	S/C	<input type="checkbox"/>	<input type="checkbox"/>	<input type="checkbox"/>	<input type="checkbox"/>	<input type="checkbox"/>	<input type="checkbox"/>	<input type="checkbox"/>	<input type="checkbox"/>	<input type="checkbox"/>
	48 (19)	S/C	<input type="checkbox"/>	<input type="checkbox"/>	<input type="checkbox"/>	<input type="checkbox"/>	<input type="checkbox"/>	<input type="checkbox"/>	<input type="checkbox"/>	<input type="checkbox"/>	<input type="checkbox"/>
50 (20)	S/C	<input type="checkbox"/>	<input type="checkbox"/>	<input type="checkbox"/>	<input type="checkbox"/>	<input type="checkbox"/>	<input type="checkbox"/>	<input type="checkbox"/>	<input type="checkbox"/>	<input type="checkbox"/>	

Opción para Transporte en Vehículo

No se puede pedir a posteriori

Kit de anclaje para vehículos 124 €

Opción de Asiento

- Tela de Asiento Estándar S/C
- Panel de Asiento Sólido 301 €

Posición Tela de Asiento

En posición Performance (0 cm), la tela del asiento está cerca de la curva del Chasis. La posición de 2,5 cm o 5 cm alarga el Chasis hacia delante. Ver referencia C en la última página de la Hoja de Pedido de Rogue XP.

- 0 cm (Performance) No compatible para profundidades inferiores a 40 cm S/C
- 2,5 cm (IDEAL) S/C

Profundidad Ajustable

Aumenta la capacidad de ampliación de la profundidad del asiento. La profundidad de Asiento más la Profundidad Ajustable no pueden exceder los 52 cm.

- 1,5 cm S/C
- 2,5 cm S/C
- 5 cm S/C
- 7,5 cm S/C

Curva de Chasis Delantero / Reposapiés

Ángulo entre el tubo de asiento vertical y el suelo. Ver referencia D en la última página de la Hoja de Pedido de Rogue XP.

- 90° 144€
- 85° S/C
- 80° S/C
- 75° S/C
- 70° S/C

Respaldo

Empuñaduras / Rango de Altura / Altura de respaldo

Seleccione la altura del respaldo en la fila correspondiente a los tubos de respaldo y rango de altura deseados. Considere o tome en cuenta la altura del cojín del usuario.

Tubos de respaldo	Rango Altura	Altura de Respaldo				
Altura Ajustable (Recto 2,5 cm más estrecho)	Ex. Corto ¹	<input type="checkbox"/> 23 (9')	<input type="checkbox"/> 25 (10')	<input type="checkbox"/> 28 (11')	<input type="checkbox"/> 30 (12')	
	Corto	<input type="checkbox"/> 28 (11')	<input type="checkbox"/> 30 (12')	<input type="checkbox"/> 33 (13')	<input type="checkbox"/> 35 (14')	
	Medio	<input type="checkbox"/> 33 (13')	<input type="checkbox"/> 35 (14')	<input type="checkbox"/> 38 (15')	<input type="checkbox"/> 40 (16')	
	Alto	<input type="checkbox"/> 38 (15')	<input type="checkbox"/> 40 (16')	<input type="checkbox"/> 43 (17')	<input type="checkbox"/> 45 (18')	
Altura Fija (Recto 2,5 cm más estrecho)		<input type="checkbox"/> 23' (9')	<input type="checkbox"/> 25' (10')	<input type="checkbox"/> 28' (11')	<input type="checkbox"/> 30' (12')	<input type="checkbox"/> 33' (13')
		<input type="checkbox"/> 35' (14')	<input type="checkbox"/> 38' (15')	<input type="checkbox"/> 40' (16')	<input type="checkbox"/> 43' (17')	<input type="checkbox"/> 45' (18')
Altura Fija 5 cm más estrecho		<input type="checkbox"/> 28' (11')	<input type="checkbox"/> 30' (12')	<input type="checkbox"/> 33' (13')	<input type="checkbox"/> 35' (14')	
		<input type="checkbox"/> 38' (15')	<input type="checkbox"/> 40' (16')	<input type="checkbox"/> 43' (17')		

¹No disponible con empuñaduras plegables

Empuñaduras de montaje trasero

Las empuñaduras son extraíbles y regulables en altura

- Empuñadura Ergonómica 155 €
- Empuñadura Individual 124 €
- Empuñaduras Dobles 237 €

No disponibles con empuñaduras plegables o Ancho de Asiento de 25 cm

Tapizado de Respaldo

Disponible Solamente con Tubos de Respaldo con Altura Ajustable. Si selecciona tapizado de respaldo y respaldo Axiom, el tapizado vendrá montado

Acolchado Velcro Ajustable

- Funda Estándar STD
- Funda Transpirable Air Mesh 67 €

No disponible en anchos de sillas inferiores a 30 cm

Tensión Ajustable

- Funda Estándar 247 €
- Funda Transpirable Air Mesh 407 €

No disponible en anchos de sillas inferiores a 30 cm

- Sin Tapizado de Respaldo S/C

Opción de Tubos de Respaldo con Altura Ajustable

Obligatorio para Tubos de Respaldo con Altura Ajustable. Cada Tubo de Respaldo se estrecha hacia dentro 1,25 cm creando un respaldo 2,5 cm más estrecho.

- Estándar STD
- Estrecho hacia Adentro 2,5 cm S/C

Opción de Tubos de Respaldo con Altura Fija

Obligatorio para Tubos de Respaldo con Altura Fija. Utiliza tubos de 25 mm compatibles con Respaldos del mercado. No disponible con tapizado de Respaldo. La compensación de los Tubos de Respaldo en 2,5 cm hacia adentro o afuera, genera un estrechamiento de 5 cm. La compensación de 1,25 cm genera un estrechamiento total de 2,5 cm.

- Recto S/C
- Estrecho hacia Adentro 2,5 cm S/C
- Estrecho hacia Adentro 5cm 108 €
- Ancho hacia Afuera 5 cm 105 €

No disponible con Reposabrazos Abatibles

Empuñaduras

- Omitir Empuñaduras S/C
- Empuñaduras de perfil bajo 62 €
- Empuñaduras Plegables STD

No disponibles en Respaldos con Altura Ajustable con Alturas de Respaldo de 23 cm y 28 cm o Respaldos más estrechos con Alturas de Respaldo de 28 cm y 35 cm

Color de Cable de liberación de Respaldo Spinergy

- Negro

Reclinación Fija de Respaldo

La reclinación estándar es 90° (perpendicular al suelo). Menos (-°) cierra el ángulo posterior. Más (+°) abre el ángulo posterior.

- 0° +2° +4° +6° +8° +10°
- 2° -4° -6° -8° -10°

Altura de la parte delantera del Asiento y Ruedas Delanteras

Tamaño de las Ruedas Delanteras / Curvatura de Reposapiés / Altura de la parte delantera del Asiento

Seleccione Altura de la parte delantera del Asiento en la fila correspondiente a Curvatura de Reposapiés y Tamaño de las Ruedas Delanteras. Ruedas Delanteras de 6" no disponibles con curva de chasis delantera de 85° y 90°.

La Curvatura de Reposapiés indica la curva del Chasis delantera creando la anchura del Reposapiés. La Curvatura se mide de la parte exterior del chasis del asiento a la parte exterior de los tubos delanteros. La Curvatura no está disponible con curvatura de Chasis delantero de 70°. Ver referencia E en la última página de la Hoja de pedido de Rogue XP.

La Altura de la parte delantera del Asiento se mide desde el suelo hasta el extremo superior del tubo de asiento, en la parte frontal del tapizado de asiento. Mínimo ajuste hacia arriba o hacia abajo en +/- 1 cm. Ver referencia F en la última página de la Hoja de pedido de Rogue XP

Curvatura Reposapiés	Tamaño Ruedas	Altura parte delantera de Asiento															
Recto	3"	<input type="checkbox"/> 34 (13,5")	<input type="checkbox"/> 35 (14")	<input type="checkbox"/> 37 (14,5")	<input type="checkbox"/> 38 (15")	<input type="checkbox"/> 39 (15,5")	<input type="checkbox"/> 40 (16")	<input type="checkbox"/> 42 (16,5")	<input type="checkbox"/> 43 (17")	<input type="checkbox"/> 44 (17,5")	<input type="checkbox"/> 45 (18")	<input type="checkbox"/> 47 (18,5")	<input type="checkbox"/> 48 (19")	<input type="checkbox"/> 49 (19,5")	<input type="checkbox"/> 50 (20")	<input type="checkbox"/> 52 (20,5")	
	4"	<input type="checkbox"/> 35 (14")	<input type="checkbox"/> 37 (14,5")	<input type="checkbox"/> 38 (15")	<input type="checkbox"/> 39 (15,5")	<input type="checkbox"/> 40 (16")	<input type="checkbox"/> 42 (16,5")	<input type="checkbox"/> 43 (17")	<input type="checkbox"/> 44 (17,5")	<input type="checkbox"/> 45 (18")	<input type="checkbox"/> 47 (18,5")	<input type="checkbox"/> 48 (19")	<input type="checkbox"/> 49 (19,5")	<input type="checkbox"/> 50 (20")	<input type="checkbox"/> 52 (20,5")		
	5"	<input type="checkbox"/> 37 (14,5")	<input type="checkbox"/> 38 (15")	<input type="checkbox"/> 39 (15,5")	<input type="checkbox"/> 40 (16")	<input type="checkbox"/> 42 (16,5")	<input type="checkbox"/> 43 (17")	<input type="checkbox"/> 44 (17,5")	<input type="checkbox"/> 45 (18")	<input type="checkbox"/> 47 (18,5")	<input type="checkbox"/> 48 (19")	<input type="checkbox"/> 49 (19,5")	<input type="checkbox"/> 50 (20")	<input type="checkbox"/> 52 (20,5")			
	6"	<input type="checkbox"/> 38 (15")	<input type="checkbox"/> 39 (15,5")	<input type="checkbox"/> 40 (16")	<input type="checkbox"/> 42 (16,5")	<input type="checkbox"/> 43 (17")	<input type="checkbox"/> 44 (17,5")	<input type="checkbox"/> 45 (18")	<input type="checkbox"/> 47 (18,5")	<input type="checkbox"/> 48 (19")	<input type="checkbox"/> 49 (19,5")	<input type="checkbox"/> 50 (20")	<input type="checkbox"/> 52 (20,5")				
Curvatura de 1"	3"	<input type="checkbox"/> 42 (16,5")	<input type="checkbox"/> 43 (17")	<input type="checkbox"/> 44 (17,5")	<input type="checkbox"/> 45 (18")	<input type="checkbox"/> 47 (18,5")	<input type="checkbox"/> 48 (19")	<input type="checkbox"/> 49 (19,5")	<input type="checkbox"/> 50 (20")	<input type="checkbox"/> 52 (20,5")							
	4"	<input type="checkbox"/> 43 (17")	<input type="checkbox"/> 44 (17,5")	<input type="checkbox"/> 45 (18")	<input type="checkbox"/> 47 (18,5")	<input type="checkbox"/> 48 (19")	<input type="checkbox"/> 49 (19,5")	<input type="checkbox"/> 50 (20")	<input type="checkbox"/> 52 (20,5")								
	5"	<input type="checkbox"/> 44 (17,5")	<input type="checkbox"/> 45 (18")	<input type="checkbox"/> 47 (18,5")	<input type="checkbox"/> 48 (19")	<input type="checkbox"/> 49 (19,5")	<input type="checkbox"/> 50 (20")	<input type="checkbox"/> 52 (20,5")									
	6"	<input type="checkbox"/> 45 (18")	<input type="checkbox"/> 47 (18,5")	<input type="checkbox"/> 48 (19")	<input type="checkbox"/> 49 (19,5")	<input type="checkbox"/> 50 (20")	<input type="checkbox"/> 52 (20,5")										

Ruedas Delanteras

Tipo de ruedas	Precio	Tamaño ruedas delan.			
		3"	4"	5"	6"
0,75" Rollerblade	S/C	<input type="checkbox"/>	<input type="checkbox"/>		
0,75" Rollerblade Luminosas	63 €	<input type="checkbox"/>	<input type="checkbox"/>	<input type="checkbox"/>	
1,25" PU Soft	STD		<input type="checkbox"/>	<input type="checkbox"/>	<input type="checkbox"/>
1" PU Soft Aluminio	99 €		<input type="checkbox"/>	<input type="checkbox"/>	
1" Neumático	71 €				<input type="checkbox"/>
1,5" PU Soft	49 €		<input type="checkbox"/>	<input type="checkbox"/>	<input type="checkbox"/>
1,5" Soft Roll Aluminio	144 €	<input type="checkbox"/>	<input type="checkbox"/>	<input type="checkbox"/>	<input type="checkbox"/>

Opciones de Horquilla

- Horquilla Estándar STD
- Horquilla de un Solo Brazo 155 €
- Horquilla Frog Legs Ultra-Sport - Negra 361 €
No incluida en el Paquete de Colores Anodizados

Peso de Usuario Requerido: _____ kg

Reposapiés

Plataformas

- Plataforma Tubular con Cubierta ABS 31 €
No disponible con anchos de Reposapiés inferiores a 24 cm. Ver referencia G en la última página de la Hoja de pedido de Rogue XP.
- Aluminio, ángulo y profundidad ajustables STD
- Aluminio, ángulo y profundidad ajustable con plataforma elevada 82 €
- Aluminio montaje alto, ángulo y profundidad ajustables 82 €
- Ángulo y Profundidad Ajustables, Flip Under 88 €
No disponible con anchos de Reposapiés inferiores a 24 cm. Ver referencia G en la última página de la Hoja de Pedido de Rogue XP
- Montaje Alto, Ángulo y Profundi. Ajustables, Flip Under 134 €
No disponible con anchos de Reposapiés superiores a 39 cm o con opción Heavy Deauty. Ver Referencia G en la última página de la Hoja de Pedido de Rogue XP

Distancia entre Reposapiés y Asiento

Medida desde el borde delantero de la tela de asiento hasta la parte superior, posterior del Reposapiés. Se recomiendan el Reposapiés por lo menos 7 cm más corto que la Altura Frontal de Asiento. Ver referencia H en la última página de la Hoja de Pedido de Rogue XP.

<input type="checkbox"/> 20 (8")	<input type="checkbox"/> 22 (8,5")	<input type="checkbox"/> 23 (9")	<input type="checkbox"/> 24 (9,5")	<input type="checkbox"/> 25 (10")	<input type="checkbox"/> 25 (10")
<input type="checkbox"/> 28 (11")	<input type="checkbox"/> 29 (11,5")	<input type="checkbox"/> 30 (12")	<input type="checkbox"/> 32 (12,5")	<input type="checkbox"/> 33 (13")	<input type="checkbox"/> 34 (13,5")
<input type="checkbox"/> 35 (14")	<input type="checkbox"/> 37 (14,5")	<input type="checkbox"/> 38 (15")	<input type="checkbox"/> 39 (15,5")	<input type="checkbox"/> 40 (16")	<input type="checkbox"/> 42 (16,5")
<input type="checkbox"/> 43 (17")	<input type="checkbox"/> 44 (17,5")	<input type="checkbox"/> 45 (18")	<input type="checkbox"/> 47 (18,5")	<input type="checkbox"/> 48 (19")	<input type="checkbox"/> 49 (19,5")

Protector de Reposapiés

- Protector de Reposapiés STD
No disponible con los Reposapiés: 1. Ángulo Ajustable Flip Under - 2. Montaje Alto, Ángulo Ajustable Flip Under - 3. Aluminio Montaje Alto, Ángulo Ajustable

Altura parte Trasera Asiento y Ruedas Posteriores

Tamaño de Rueda / Altura parte Trasera Asiento

Seleccione Altura parte trasera Asiento en la fila correspondiente a la medida de rueda deseada. Se mide desde el suelo hasta la parte superior del tubo de asiento, al frente del tubo de Respaldo. La altura de la parte trasera de asiento se adapta a las necesidades. Ver referencia I en la última página de la Hoja de Pedido de Rogue XP.

Diámetro de Ruedas	Altura parte Trasera Asiento															
18"	<input type="checkbox"/> 28 ¹ (11")	<input type="checkbox"/> 30 (12")	<input type="checkbox"/> 32 (12.5")	<input type="checkbox"/> 33 (13")	<input type="checkbox"/> 34 (13.5")	<input type="checkbox"/> 35 (14")	<input type="checkbox"/> 37 (14.5")	<input type="checkbox"/> 38 (15")	<input type="checkbox"/> 39 (15.5")	<input type="checkbox"/> 40 (16")	<input type="checkbox"/> 42 (16.5")	<input type="checkbox"/> 43 (17")	<input type="checkbox"/> 44 (17.5")	<input type="checkbox"/> 45 (18")	<input type="checkbox"/> 47 (18.5")	<input type="checkbox"/> 48 (19")
20"	<input type="checkbox"/> 32 ¹ (12.5")	<input type="checkbox"/> 33 (13")	<input type="checkbox"/> 34 (13.5")	<input type="checkbox"/> 35 (14")	<input type="checkbox"/> 37 (14.5")	<input type="checkbox"/> 38 (15")	<input type="checkbox"/> 39 (15.5")	<input type="checkbox"/> 40 (16")	<input type="checkbox"/> 42 (16.5")	<input type="checkbox"/> 43 (17")	<input type="checkbox"/> 44 (17.5")	<input type="checkbox"/> 45 (18")	<input type="checkbox"/> 47 (18.5")	<input type="checkbox"/> 48 (19")	<input type="checkbox"/> 49 (19.5")	<input type="checkbox"/> 50 (20")
22"	<input type="checkbox"/> 34 ¹ (13.5")	<input type="checkbox"/> 35 (14")	<input type="checkbox"/> 37 (14.5")	<input type="checkbox"/> 38 (15")	<input type="checkbox"/> 39 (15.5")	<input type="checkbox"/> 40 (16")	<input type="checkbox"/> 42 (16.5")	<input type="checkbox"/> 43 (17")	<input type="checkbox"/> 44 (17.5")	<input type="checkbox"/> 45 (18")	<input type="checkbox"/> 47 (18.5")	<input type="checkbox"/> 48 (19")	<input type="checkbox"/> 49 (19.5")	<input type="checkbox"/> 50 (20")		
24"	<input type="checkbox"/> 37 ¹ (14.5")	<input type="checkbox"/> 38 (15")	<input type="checkbox"/> 39 (15.5")	<input type="checkbox"/> 40 (16")	<input type="checkbox"/> 42 (16.5")	<input type="checkbox"/> 43 (17")	<input type="checkbox"/> 44 (17.5")	<input type="checkbox"/> 45 (18")	<input type="checkbox"/> 47 (18.5")	<input type="checkbox"/> 48 (19")	<input type="checkbox"/> 49 (19.5")	<input type="checkbox"/> 50 (20")				
25"	<input type="checkbox"/> 38 ¹ (15")	<input type="checkbox"/> 39 (15.5")	<input type="checkbox"/> 40 (16")	<input type="checkbox"/> 42 (16.5")	<input type="checkbox"/> 43 (17")	<input type="checkbox"/> 44 (17.5")	<input type="checkbox"/> 45 (18")	<input type="checkbox"/> 47 (18.5")	<input type="checkbox"/> 48 (19")	<input type="checkbox"/> 49 (19.5")	<input type="checkbox"/> 50 (20")					

¹ Disponible solo con cubiertas de perfil estrecho.

Kit "Hemi"

Kit doble aro 1.540 €

Disponible solo con ruedas de radios de 20", 22" y 24" y ejes de liberación rápida. El aro de propulsión estándar será de aluminio anodizado. Existen limitaciones basadas en la opción escogida en cuanto al espaciado entre ruedas traseras y chasis de silla, el camber y los reposabrazos.

Tamaño de rueda trasera:

20" 22" 24"

Lado del aro de propulsión:

Izquierdo Derecho

Tipo de aro de propulsión:

Aluminio (RGDRV004) S/C

PU soft recubierto (RGDRV005) 196 €

Tipo de Ruedas Traseras

MAXX Performance Spoke S/C

Mag (Negro) en Magnesio 52 €

Disponible solamente con ruedas de 20", 22" y 24"

MAG colores en Magnesio 98 €

Disponible solamente con ruedas de 20" y 22"

Color: Rojo Fluorescente Blanco Azul Rosado

Spinergy Spox 711 €

No disponible en ruedas de 18"

Color: Negro Rojo Blanco Azul Amarillo

Aro de Propulsión: Pestaña Corta Pestaña Larga

Disponible solo con Aros de Aluminio Anodizado o recubiertos de plástico

Spinergy LX 742 €

No disponible en ruedas de 18" o 20"

Color: Negro Rojo Blanco Azul Amarillo

Rosa Verde Anaranjado Púrpura

Aro de Propulsión: Pestaña Corta Pestaña Larga

Disponible solo con Aros de Aluminio Anodizado o recubiertos de plástico

Tipo de Cubierta posterior

Perfil Alto

Neumatico tipo calle negro (RXTIR001) **STD**

No disponible en ruedas de 25"

PU Soft alto anti- pinchazos (RXTIR002) S/C

No disponible en ruedas Superlight o ruedas de 25"

Perfil Bajo

Alta presion 1" (RXTIR006) 72 €

Disponible solamente en ruedas de 24" y 25". No disponible con ruedas Mag.

Schwalbe Marathon Plus Evolution 1" (RXTIR010) 113 €

Disponible solamente en ruedas de 24" y 25". No disponible con ruedas Mag.

Sentinel maciza anti-pinchazos 1" (RXTIR019) 88 €

Altura parte trasera Asiento y Ruedas Traseras continuación

Aros de Propulsión

No necesita selección con Kit "Hemi"

Estándar

- Aluminio Anodizado (gris) **STD**
- Con Cubierta de Plástico 98 €
- Projection (8 Tetones Verticales) 258 €
Disponible solamente con llantas de perfil alto, en combinación con ruedas MAXX Performance de 22"-25" o ruedas Mag de 24"
- Aro Spinergy Flex 258 €
Disponible solamente en ruedas de 24" y 25" Spinergy LX

Ergonómicos

No disponible en ruedas de 18" o 20" o ruedas Mag de 22". No recomendado con ruedas Mag

- Ergo Lite Regular Grip (R2HRM005) 371 €
- Ergo Standard Regular Grip (R2HRM008) 371 €
- Ergo Lite Extra Grip (R2HRM006) 443 €
- Ergo Standard Extra Grip (R2HRM009) 443 €
- Ergo Lite Omitir Grip (R2HRM004) 304 €
- Ergo Standard Omitir Grip (R2HRM007) 304 €

Opción para el Aro de Propulsión

- 3M Micro Grip 62 €
No disponible con cubierta de Plástico o con Tetones

Eje trasero

- Eje extraíble **STD**
- Eje extraíble tetraplégicos 167 €
No disponible con ruedas Mag o Spinergy

Frenos de Ruedas

Freno

- Empuje S/C
- Empuje Montaje Flush **STD**
- Freno Tipo Tijera de perfil bajo 52 €
No disponible con llantas PU Soft Bajas, PU Soft Altas o Sentinel Macizas

Camber

6° y 8° no disponible con Kit "Hemi". 4° no disponible con Brazo-T.

- 0° 2° 4° 6° 8°

Espacio entre Ruedas Traseras y Chasis de Silla

Medido desde la parte externa del respaldo hasta la parte interna de la cubierta trasera. Ajustable hacia fuera 1 cm. Espacio mínimo desde rueda trasera a Reposabrazos Brazo-T con altura Ajustable de 4 cm. Espacio mínimo de 2,5 cm con 0° de Camber. Ver Referencia K en la última página de la Hoja de pedido de Rogue XP

- 1,9 cm 2,5 cm 5,7 cm 4 cm 4,4 cm

Configuración de Centro de gravedad (COG)

Medido desde la parte delantera del tubo de respaldo hasta el centro del eje. 0 indica que el eje estará directamente debajo del tubo de respaldo. Se recomienda un mínimo de 5 cm de COG con la 5a Rueda o el Kit "Hemi". Ver referencia J en la última página de la Hoja de pedido de Rogue.

Posiciones Amputado (en cm)

<input type="checkbox"/> -4	<input type="checkbox"/> -3,1	<input type="checkbox"/> -2,5	<input type="checkbox"/> -1,9
<input type="checkbox"/> -1,25	<input type="checkbox"/> -0,6	<input type="checkbox"/> 0	<input type="checkbox"/> 0,6

Posiciones estándar (en cm)

<input type="checkbox"/> 1,25	<input type="checkbox"/> 1,9	<input type="checkbox"/> 2,5	<input type="checkbox"/> 2,54
<input type="checkbox"/> 4	<input type="checkbox"/> 4	<input type="checkbox"/> 5	<input type="checkbox"/> 5,7
<input type="checkbox"/> 7	<input type="checkbox"/> 6,9	<input type="checkbox"/> 8	<input type="checkbox"/> 8,25
<input type="checkbox"/> 9	<input type="checkbox"/> 9,5	<input type="checkbox"/> 10	<input type="checkbox"/> 10,8

Opciones

- Extensión de Palancas de Frenos 52 €
Disponibles solamente con Frenos de Ruedas Empuje o Tiro
- Bloqueo Antiretroceso para Pendientes 125 €
Disponible solamente con frenos de Empuje y ruedas neumáticas o neumáticas con cubiertas Airless Insert

Reposabrazos

Reposabrazos Seleccionar la Opción de almohadilla de ante-brazo

Brazo-T con Altura Ajustable (22 cm - 34 cm)

No disponible con Profundidad de asiento inferior a 33 cm. Distancia mínima entre ruedas posteriores de 4 cm.

- 1 Corto de 26 cm 62 €
 Largo de 35 cm 62 €

Brazo-T Bajo con Altura Ajustable (19 cm - 29 cm)

No disponible con Profundidad de asiento inferior a 30 cm. Distancia mínima entre ruedas posteriores de 4 cm..

- 2 Corto de 26 cm 62 €
 Largo de 35 cm 62 €

Ángulo Ajustable, Abatible, montado en los tubos del respaldo

Requiere Respaldo con altura fija. No disponible con Respaldos con una altura interior a 30 cm.

- 3 Corto de 26 cm 41 €
 Largo de 35 cm 41 €

Abatibles Bajos (18 cm - 23 cm) 4 170 €

No disponible con Almohadilla de Reposabrazos o Opción de Tubos de Respaldo. Anchos de 5 cm

Abatibles Altos (23,5 cm - 28,5 cm) 170 €

No disponible con Almohadilla de Reposabrazos o Opción de Tubos de Respaldo. Anchos de 5 cm

Almohadilla de Reposabrazos

No disponible con Reposabrazos Abatibles

Almohadilla de Reposabrazos Estándar S/C

Almohadilla de Reposabra. Tipo Cascada 21 €
 No disponible con Reposabrazos Extensible con Ángulo Ajustable Flip Up



Protectores Laterales

No disponibles con Reposabrazos-T

Montaje con Abrazadera

Fenders Ajustables de Aluminio con Almohadilla de Gomaespuma

Negro Mate **STD**

Combine con el Color del Chasis 51 €
 No disponible con Hydrografías

Fenders Ajustables en Fibra de Carbono 144 €

Accesorios

5a Rueda

Rueda posterior extraíble. No disponible con Antivuelcos o ruedas de 25".

5a Rueda Dinámica 165 €

Elastómeros: Suave Firme

Ambos elastómeros están incluidos; el elastómero seleccionado será instalado

Antivuelcos

No disponibles con la 5a Rueda.

Antivuelcos Traseros (par) 124 €

Cincha de Pantorrillas

Velcro Ajustable **STD**

Acolchada Velcro Adjustable 31 €

Kit de Montaje de Cinturón

Abrazadera para Montaje de Cinturón Ki Mobility 39 €

Cinturón de Posicionamiento Pélvico

2,5 cm Hebilla Auto 71 €

2,5 cm Hebilla Auto Acolchada 151 €

4 cm Hebilla Auto 71 €

4 cm Hebilla Auto Acolchada 151 €

5 cm Hebilla Tipo Avión 113 €

Accesorios continuación

Protectores de Radios No disponible con ruedas Mag

- Protectores de Radios Transparentes 129 €
- Protectores de Radios Negros 129 €
No disponibles con ruedas de 18" o 20"
- Protectores de Radios con Dibujos 258 €
Disponibles solamente con ruedas de 20" y 22"

Diseño:

- Blue Monster
- Robo Fun
- Tutu Cute
- Fairy Garden
- Rockin' Reptiles
- Tuxedo Time
- Havin' a Hoot
- Super Puppies

Otros Accesorios

- Kit de herramientas 41 €
- Bolsa delantera extraíble (IDEAL) 41 €
- Mochila Ki pediátrica 67 €
- MochilaKi 67 €
Mejor ajuste en sillas con ancho superior a 25 cm
- Porta Equipajes 102 €
- Protectores de neoprene de reposapiés 98 €
- Soporte para Bastón o Muletas 165 €

Color

Chasis y Acento

Seleccionar colores del Chasis y de acento deseados. El color de acento se utiliza en barra estabilizadora respaldo; si no hay selección el color de acento, se utilizará el color del Chasis.

Acabado brillante

- Negro S/C
- Amarillo S/C
- Violeta Tornasolado S/C
- Rosa Oscuro S/C
- Azul Glaciar S/C
- Verde eléctrico S/C
- Anaranjado radiante S/C
- Púrpura ciruela S/C
- Rosa pálido S/C
- Verde azulado S/C
- Anaranjado metálico S/C
- Verde manzana S/C
- Morado Metalizado S/C
- Rojo Metalizado S/C
- Morado Metalizado S/C

Chasis Acento

-
-
-
-
-
-
-
-
-
-
-
-
-
-

Acabado Mate

- Negro sombra S/C
- Verde táctico S/C
- Tostado terroso S/C
- Blanco S/C
- Rojo brillante S/C
- Azul francia S/C
- Gris carbón S/C
- Azul marino iridiscente S/C
- Borgoña iridiscente S/C

Chasis Acento

-
-
-
-
-
-
-
-
-

Hidrográfico

Visite www.kimobility.com para ver las hidrografías disponibles. Disponibles solamente en Chasis: por favor seleccione el color de los Acentos más arriba. Anote la selección debajo

- 618 €
No disponible con Kit de Transporte en Vehículo

Paquete de Colores Anodizados

Seleccione el color deseado.

Colores Anodizados	Azul	Verde Brillante	Naranja	Estaño	Rosa	Púrpura	Rojo
	144€	144€	144€	144€	144€	144€	144€
	<input type="checkbox"/>	<input type="checkbox"/>	<input type="checkbox"/>	<input type="checkbox"/>	<input type="checkbox"/>	<input type="checkbox"/>	<input type="checkbox"/>

Brillantes

(Frames and Accents)



Mate

(Frames and Accents)



Color de Anodizado



Los colores nuevos están señalados con una ☆

Referencias

A. Ancho de Asiento *Ver Diagrama 1*

Medido desde parte externa del tubo de Chasis a un lado hasta parte externa del tubo de Chasis al otro lado.

B. Profundidad de Asiento *Ver Diagrama 3*

Medido desde la parte anterior de los tubos de respaldo hasta el borde delantero de la tela del asiento. La tela del asiento comienza en el nacimiento de la curva en la parte delantera del Chasis.

C. Posición de Tela de Asiento *Ver Diagrama 2*

En posición Performance (0) la tela de asiento se halla al frente del Chasis para mantener la silla más corta y maniobrable. La posición de la tela a 2,5 cm o 5 cm extiende el Chasis al frente de la tela en esa cantidad. Ampliar la profundidad del Chasis puede mejorar la estabilidad y proveer soporte para asistir en transferencias.

D. Curva de Chasis Delantera *Ver Diagrama 3*

Ángulo entre el tubo de la parte delantera del asiento y el suelo.

E. Curvatura de Reposapiés *Ver Diagrama 1*

Indica la curva del Chasis anterior creando el Reposapiés. La curvatura es medida desde la parte externa del Chasis de asiento hasta la parte externa del tubo delantero del reposapiés.

F. Altura de la parte delantera del Asiento *Ver Diagrama 1*

Medida desde el suelo hasta la parte superior del tubo de asiento al frente de la tela del asiento.

G. Ancho de Reposapiés *Ver Diagrama 1*

Medido desde la parte interna del tubo delantero hasta la parte interna del tubo en el otro lado. Lista de anchos de Reposapiés para cada ancho de asiento y curvatura:

Ancho Asiento	Recto	Curvatura 2,5 cm
Medida Externa	5 cm más estrecho que ancho asiento (cm)	10 cm más estrecho que ancho asiento (cm)
25	19	
28	22	
30	24	19
33	27	22
35	29	24
38	32	27
40	34	29
43	37	32
45	39	34

H. Distancia entre Asiento y Reposapiés *Ver Diagrama 3*

Medida desde el borde delantero de la tela de asiento hasta la parte superior-posterior del Reposapiés. Se recomienda un Reposapiés al menos 7 cm más corto que la altura de asiento delantero.

I. Altura de la parte trasera del Asiento *Ver Diagrama 3*

Medida desde el suelo hasta la parte superior del tubo de asiento al frente del tubo de respaldo. La altura de la parte trasera de asiento se adapta a las necesidades.

J. Centro de gravedad preestablecido *Ver Diagrama 3*

Medido desde el frente del tubo de respaldo hasta el centro del eje trasero. 0 indica que el eje estará directamente debajo del tubo de respaldo.

K. Distancia entre Rueda Trasera y Chasis *Ver Diagrama 1*

Medida desde la parte externa del respaldo hasta la parte interna de la cubierta trasera. Ajustable hacia afuera 1,2 cm.

Diagrama 1



Diagrama 2



Diagrama 3

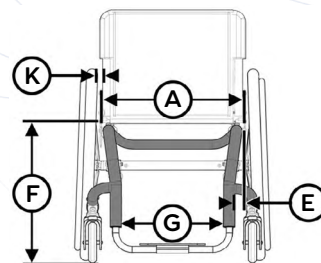
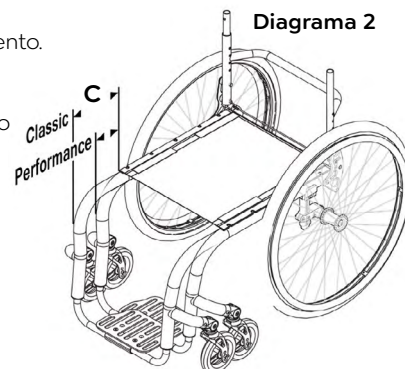